

FMW-2106

2008年3月

Schottky Barrier Rectifier

概要

超高速、低損失な整流動作可能なSBDです。
最適なバリア金属の選定により、低リーク電流、
低順方向損失を実現しています。

パッケージ

FM-20(3ピン)

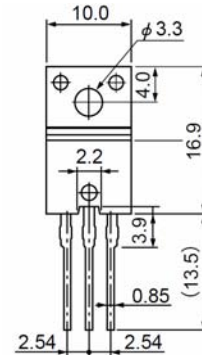

アプリケーション

- ・ DC-DC コンバーター
- ・ AC アダプター
- ・ その他、高周波整流回路

主要スペック

項目	記号	単位	定格	条件
ピーク繰り返し逆電圧	V_{RM}	V	60	
順方向降下電圧	V_F	V	0.70	$I_F=5.0A$
平均順電流	$I_{F(AV)}$	A	10	

特長

- ・ 超高速/低ノイズなスイッチング特性
- ・ 低順方向損失

代表特性

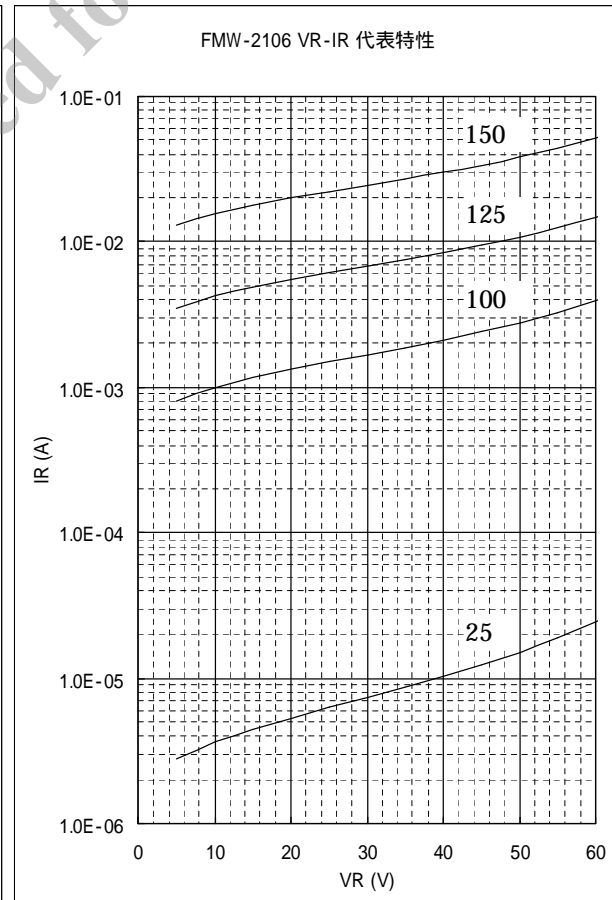
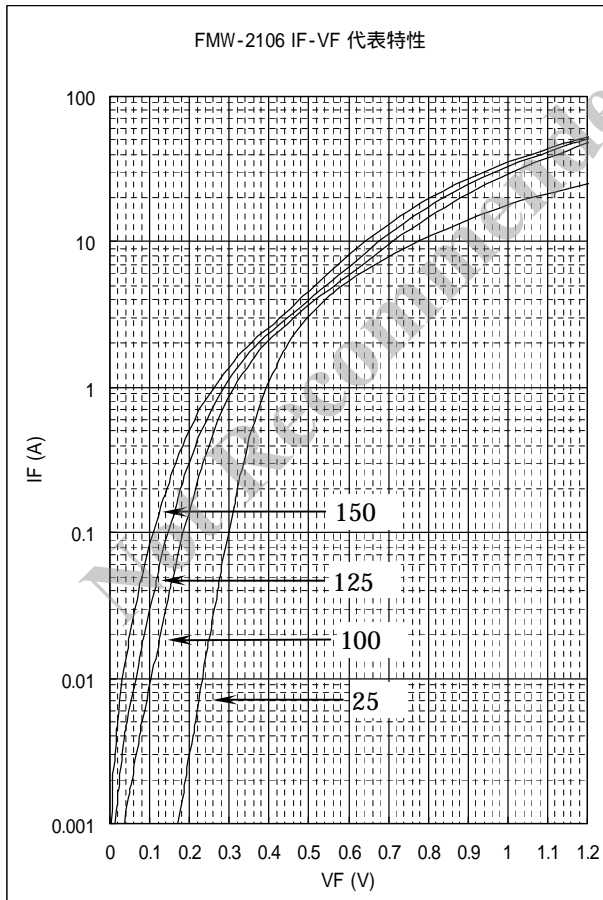

記載されている内容は改良などにより予告なく変更することがあります。ご使用の際には、最新の情報であることをご確認ください。

FMW-2106

2008 年 3 月

Schottky Barrier Rectifier

★ 絶対最大定格

No.	項 目	記号	単位	定 格	条 件
1	ピーク非繰返し逆電圧	V_{RSM}	V	60	
2	ピーク繰返し逆電圧	V_{RM}	V	60	
3	平均順電流	$I_{F(AV)}$	A	10	
4	サージ順電流	I_{FSM}	A	100	10msec.正弦半波単発 Half sinewave, one shot
5	I^2t 限界値	I^2t	A^2s	50	1msec t 10msec
6	接合部温度	T_j		-40 ~ +150	
7	保存温度	T_{stg}		-40 ~ +150	

No.1,2,4,5 は一素子当たりの定格を示す。

★ 電气的特性(特に指定の無い場合は、25℃とする。)

No.	項 目	記号	単位	特 性	条 件
1	順方向降下電圧	V_F	V	0.70 max.	$I_F=5.0A$
2	逆方向漏れ電流	I_R	mA	3.0 max.	$V_R=V_{RM}$
3	高温逆方向漏れ電流	$H \cdot I_R$	mA	125 max.	$V_R=V_{RM}, T_j=150$
4	熱抵抗	$R_{th(j-c)}$	/W	4.0 max.	接合部 - ケース間

No.1,2,3 は一素子当たりの特性を示す。

★ 特性

平均順電流 順電力損失特性

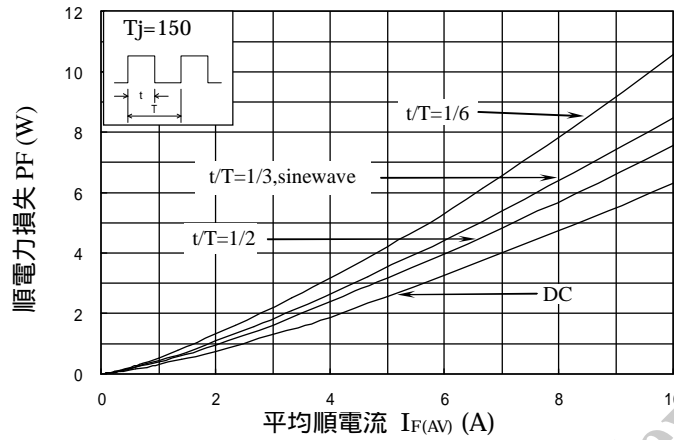

逆電圧 逆電力損失特性

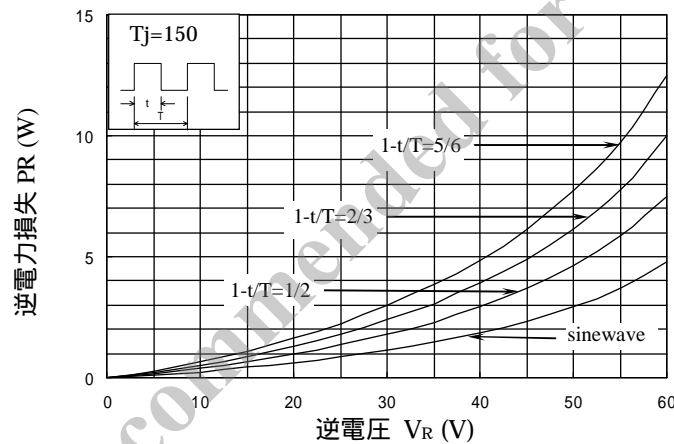

ケース温度 平均順電流 $V_R=60V$

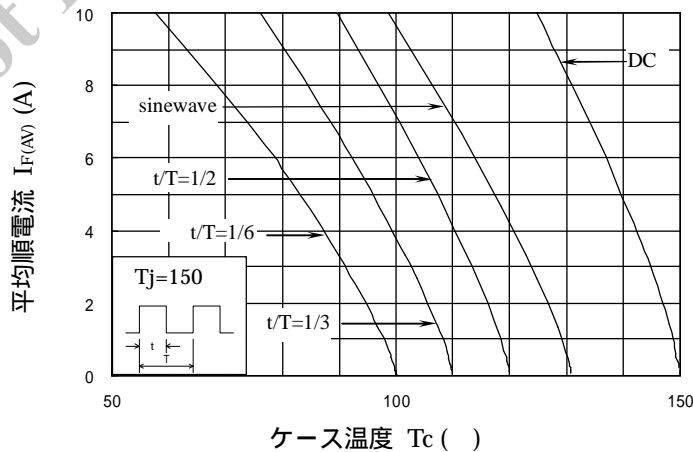

FMW-2106
Schottky Barrier Rectifier

2008 年 3 月

外形図 (mm)

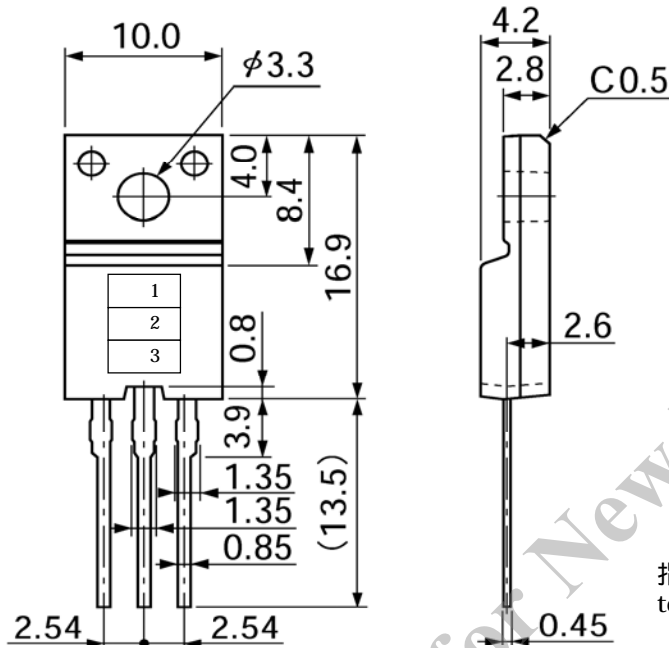

: 根元寸法
: root dimension

指示なき公差 ± 0.2
tolerance ± 0.2

交差 : ± 0.2 mm

接続図

